

# KÜRESEL VANALAR

## BALL VALVES



Küresel vana, akışı durdurmak veya başlatmak için küresel şekilli bir disk kullanan çeyrek turlu bir dönme hareketi yapan valfidir. Valfin ortasında bir açıklığı olan bir kürenin açılması yoluyla çeşitli tipteki sıvıların akışını yönlendiren ve modüle eden mekanik bir cihaz olarak tanımlanır. Küresel vananın üzerindeki kolu çevirerek, sıvının akışından basıncı kontrol eden portu manuel olarak açar/kapatır.

The ball valve is a quarter-turn rotary valve that uses a ball-shaped disc to stop or start flow. It is defined as a mechanical device that directs and modulates the flow of various types of liquids by opening a sphere with an opening in the middle of the valve. By turning the handle on the ball valve, it manually opens / closes the port that controls the pressure from the flow of the liquid.



## 3 PARÇALI DİŞLİ TEPE FLANŞLI PASLANMAZ KÜRESEL VANA

### Genel Özellikler

Küresel vana, akışı durdurmak veya başlatmak için küresel şekilli bir disk kullanan çeyrek turlu bir dönme hareketi yapan valfidir. Valfin ortasında bir açıklığı olan bir kürenin açılması yoluyla çeşitli tipteki sıvıların akışını yönlendiren ve modüle eden mekanik bir cihaz olarak tanımlanır. Küresel vananın üzerindeki kolu çevirerek, sıvının akışından basıncı kontrol eden portu manuel olarak açar/kapatır. Dayanıklılık ve mükemmel kapatma, küresel vanayı diğer vana türlerine göre avantajlı kılan özelliklerdir.

Bir borudan akışı ayarlaması gereken vanaları kullanan daha karmaşık kontrol sistemlerinin bir aktüatöre ihtiyacı olacaktır. Aktüatör vanayı pnömatik ve ya elektrikli olarak kontrol eder ve sıvının akışının değişen basınçlara ve akış seviyelerine hassas olması için uygun şekilde konumlandırılmasını sağlar. Uygun küresel vanayı belirlemek için dikkate alınması gereken özellikler sıcaklık ve basınç, port sayısı, vana boyutu, gövde malzemesi tipi, uç bağlantıları ve konfigürasyonları olacaktır.

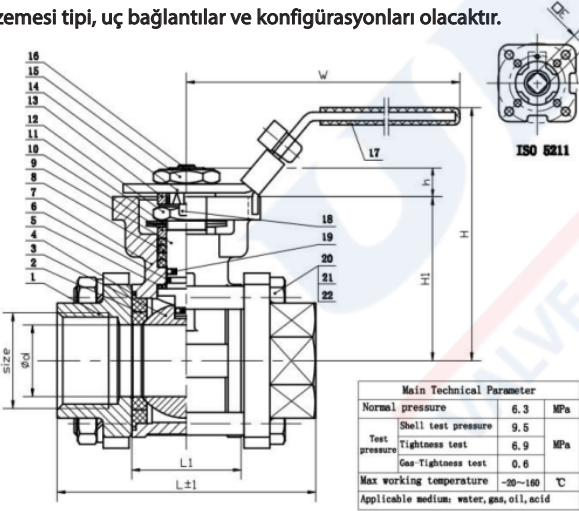

### Avantajlar

- Hızlı açma-kapama işlemi
- Düşük torklu sıkı sızdırmazlık
- Diğer vanaların çoğundan daha küçük boyutlu

### Dezavantajlar

- Konvansiyonel küresel vanalar zayıf daraltma özelliklerine sahiptir. Bulamaç veya diğer uygulamalarda;
- Asılı partiküller yerleşebilir,
- Gövde boşluklarına sıkışabilir
- Aşınma,sızıntı veya valf arızasına neden olabilir.

### Uygulama Alanları

- Hava, gaz ve sıvı uygulamaları
- Sıvı, gaz ve diğer sıvı hizmetlerindeki drenajlar ve havalandırma delikleri
- Buhar servisi
- Gıda tesisleri
- Kimya sektörü
- Kağıt-pet vs. geri dönüşüm alanları

No	Parça İsmi	Malzeme	Adet
1	Gövde	CF8/CF8M	1
2	Küre	SS304/SS316	1
3	Çıvata	SS201	2
4	Somun	SS201	1
5	Salmastra	PTFE	1
6	Kök	SS304/SS316	1
7	Bilezik	SS201	1
8	Somun	SS201	1
9	Başlık	CF8/CF8M	1
10	Yuva	PTFE	1
11	Pul	PTFE	1
12	Kol	SS201	1
13	Pul Örtüsü	PVC	1
14	Kilit	SS201	1

Ölçü	1/4"	3/8"	1/2"	3/4"	1"	1 1/4"	1 1/2"	2"	2 1/2"	3"	4"
DN	8	10	15	20	25	32	40	50	65	80	100
L	60	60	75	80	90	110	120	140	170	195	250
L1	22	22	27	33	38	47	54	68	86	102	130
d	10.5	12	15	20	25	32	38	49	65	78	100
H	55	55	56	62	73	80	90	97	135	157	198
H1	31	31	609	44	52	56	65	75	98	109	130
h	7,5	7,5	8	8	11	12	13	15	18	18	22
W	98	98	98	112	127	146	160	183	212	229	240
E	9	9	9	9	11	11	14	14	17	17	22
ISO5211	F03/04	F03/04	F03/04	F03/04	F04/F05	F04/F05	F05/F07	F05/F07	F05/F07	F07/F10	F07/F10

# 3 PIECES THREADED TOP FLANGED STAINLESS STEEL BALL VALVE



## 3 PIECES THREADED TOP FLANGED STAINLESS STEEL BALL VALVE

### General Features

The ball valve is a quarter-turn rotary valve that uses a ball-shaped disc to stop or start flow. It is defined as a mechanical device that directs and modulates the flow of various types of liquids by opening a sphere with an opening in the middle of the valve. By turning the handle on the ball valve, it manually opens / closes the port that controls the pressure from the flow of the liquid. Durability and perfect closure are the features that make the ball valve advantageous over other valve types.

More complex control systems using valves that need to adjust the flow from a pipe will need an actuator. The actuator controls the valve pneumatically or electrically and ensures that the flow of the liquid is properly positioned to be sensitive to varying pressures and flow levels. Features to be considered for determining the appropriate ball valve will be temperature and pressure, port number, valve size, body material type, end connections and configurations.

### Advantages

- Fast opening-closing process
- Tight sealing with low torque
- Smaller size than most other valves

### Disadvantages

- Conventional Ball valves have poor contraction characteristics
- In slurry or other applications,;
- Suspended particles can settle,
- Get stuck in body cavities and cause wear leakage or valve failure.

### Application

- Air, gas and liquid applications drain and ventilation holes and liquid, gas and other liquid services
- Sıvı, gaz ve diğer sıvı hizmetlerindeki drenajlar ve havalandırma delikleri
- Steam service
- Food facilities
- Chemical industry
- Paper-pet etc. recycling areas

No	Part Name	Material	Qty
1	Body	CF8/CF8M	1
2	Ball	SS304/SS316	1
3	Bolt	SS201	2
4	Nut	SS201	1
5	Packing	PTFE	1
6	Stem	SS304/SS316	1
7	Bilezik	SS201	1
8	Nut	SS201	1
9	Heading	CF8/CF8M	1
10	Seat	PTFE	1
11	Stamp	PTFE	1
12	Handle	SS201	1
13	Stamp Cover	PVC	1
14	Lock	SS201	1

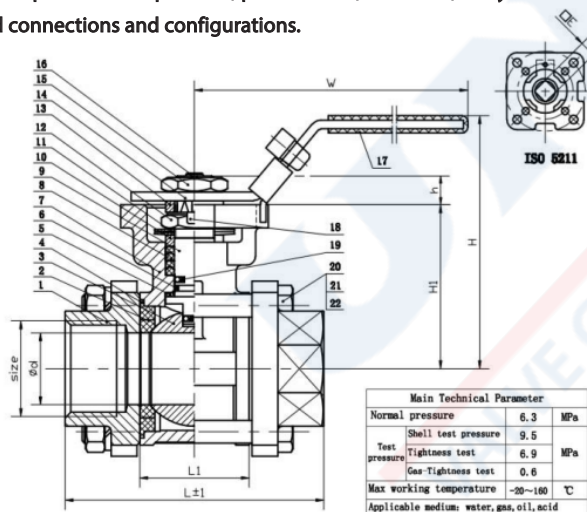

Size	1/4"	3/8"	1/2"	3/4"	1"	1 1/4"	1 1/2"	2"	2 1/2"	3"	4"
DN	8	10	15	20	25	32	40	50	65	80	100
L	60	60	75	80	90	110	120	140	170	195	250
L1	22	22	27	33	38	47	54	68	86	102	130
d	10.5	12	15	20	25	32	38	49	65	78	100
H	55	55	56	62	73	80	90	97	135	157	198
H1	31	31	609	44	52	56	65	75	98	109	130
h	7,5	7,5	8	8	11	12	13	15	18	18	22
W	98	98	98	112	127	146	160	183	212	229	240
E	9	9	9	9	11	11	14	14	17	17	22
ISO5211	F03/04	F03/04	F03/04	F03/04	F04/F05	F04/F05	F05/F07	F05/F07	F05/F07	F07/F10	F07/F10